



# TECHNOWIZZ 2023



Zadání č. 05

Nastavení procesu a tvorba databáze trubkových konstrukcí

The background image shows the interior of a modern car. The steering wheel is white with a black center and features the AGC logo. The dashboard is a large, curved digital display showing various metrics like speed (62), fuel economy (25), and navigation. The car's interior is light-colored with blue accents. The text is overlaid on a semi-transparent dark blue rectangle.

# Nastavení procesu a tvorba databáze trubkových konstrukcí

The AGC logo consists of the letters 'AGC' in a bold, blue, sans-serif font. The 'G' has a small red square on its upper right side. The logo is set against a white rectangular background.

**AGC**

AGC Automotive Czech a.s.

Your Dreams, Our Challenge

- při stavbě trubkových konstrukcí nezaznamenáváme její evidenci
- při pravidelných bezpečnostních auditech nedokážeme prokázat historii kontrol
- nyní nemáme technické řešení a metodu pro zaznamenávání evidence a historie kontrol staveb
- popis provádění kontroly existuje
- v roce 2020 bylo fyzicky 831 kusů napříč celým závodem
- kontroly trubkových aplikací musí proběhnout min. 1x rok, ideálně 1 x 0,5 roku

# Úvod - Příklad konstrukce

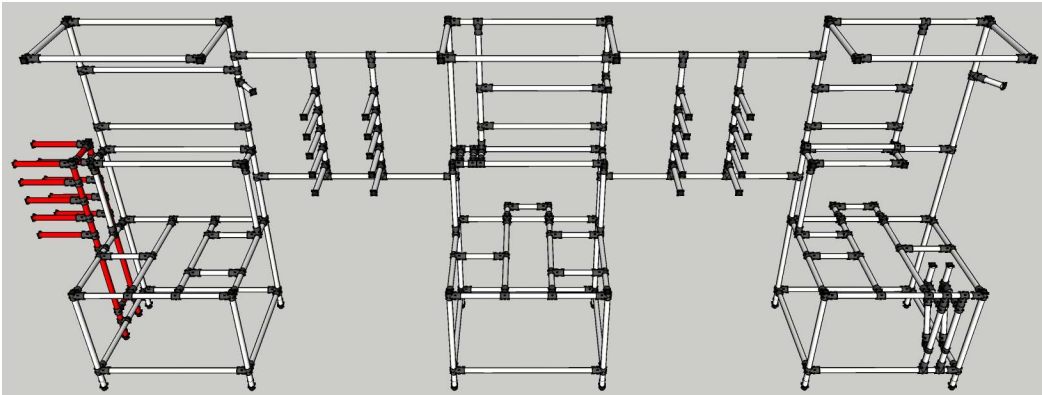

Příklad části Finišovacího pracoviště  
- složeno z celkem 3kusů stolů a  
dvou mezioperačních stojanů

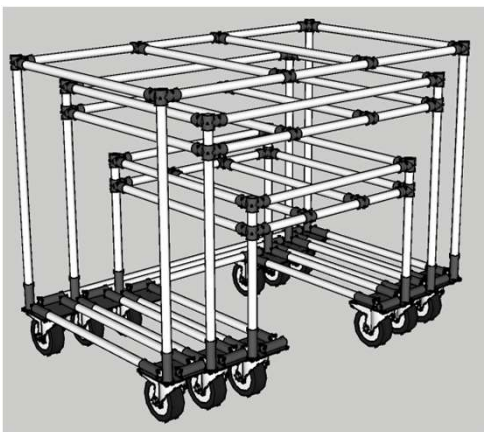

Mezioperační stojan na 10  
kusů skel

Rozložitelný stůl na makety

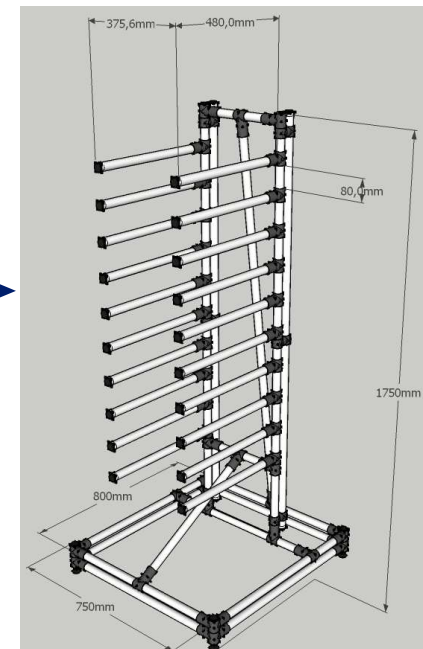

# Úvod - Příklad pracoviště

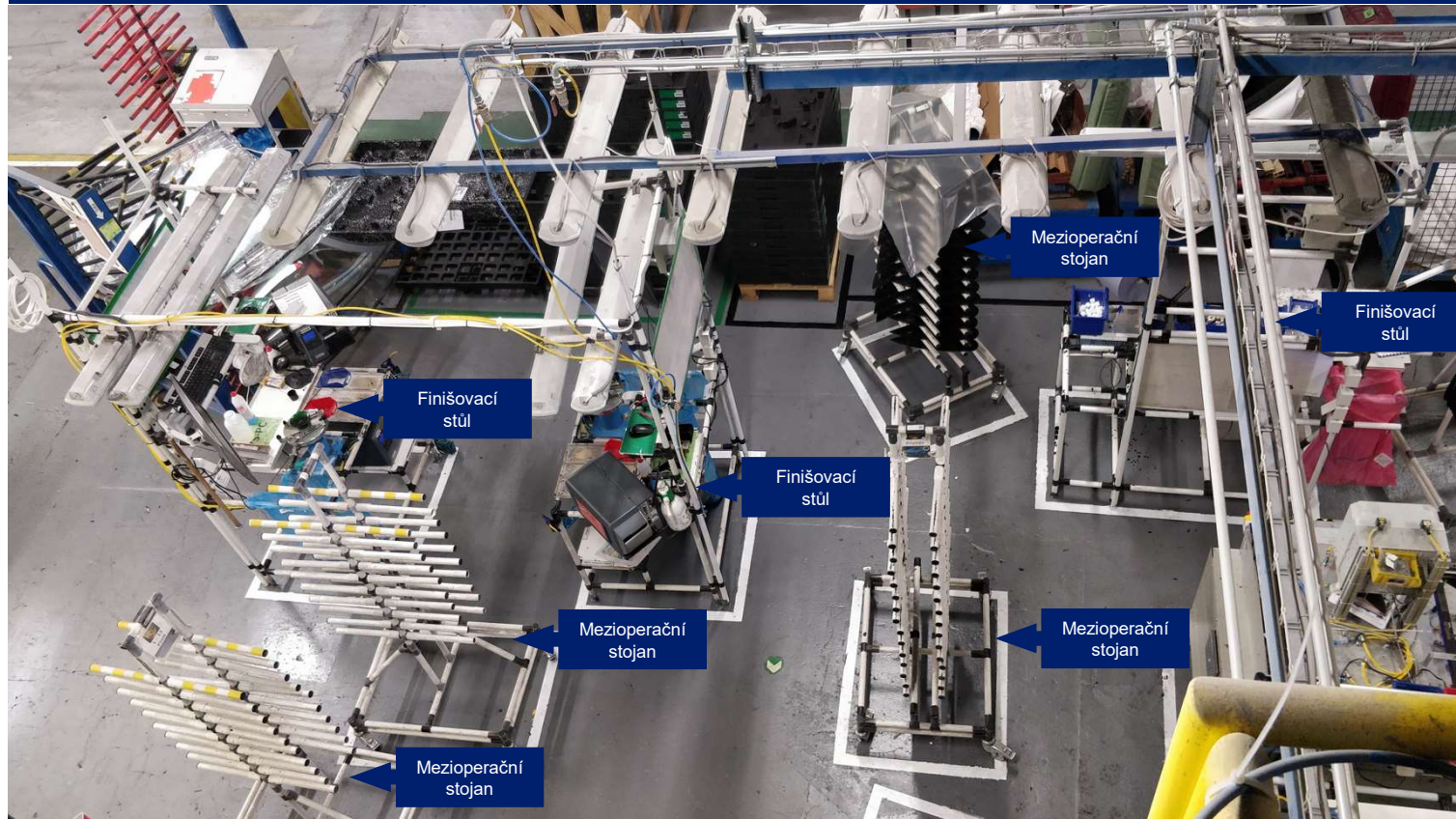

- navrhnout **proces evidence** trubkových konstrukcí (proces kontroly konstrukcí popsán je, proces evidence nikoliv)
- navrhnout **technické řešení evidence** (celé konstrukce, ne jejich jednotlivých dílů) a jeho následnou implementaci v závodě v Chudeřicích
- řešení se musí skládat z:
  - **evidenční databáze** každé trubkové aplikace
  - záznam z kontroly jednotlivé aplikace
  - proces zaznamenávání kontroly
  - „evidenční karta“ aplikace
  - vizualizace uvedeného na trubkové aplikaci, pro rychlý přehled
  - HW – soupis HW vybavení a jeho řešení
  - rozpočet daného řešení

## Očekávaný přínos

- historie trubkových aplikací
- rychlý přehled a zhodnocení použitelnosti konstrukce
- plnění bezpečnostních záruk pro operátory (nosnost, stáří...)
- zamezení případné škodě na zdraví a majetku

- AGC Automotive Czech a.s.
- Martin Beck
- AES Pilot
- 727 812 497
- [martin.beck@agc.com](mailto:martin.beck@agc.com)



# AGC

Your Dreams, Our Challenge



Ústecká komunitní  
nadace

